

스캐너 사용자 설명서

plustek



SmartOffice

- ✓ 설치하기
- ✓ 사용하기 및 유지보수

등록상표

이 매뉴얼의 모든 권한은 **Plustek Inc.** 에 있으며. 사전 동의 없이 일부 또는 전체를 복사/복제할 수 없습니다.

Plustek 은 **Plustek Inc.**의 등록 상표입니다. **ABBYY® FineReader®**의 OCR 처리, © 2020 **ABBYY**. **ABBYY** 및 **FineReader** 는 일부 관할권에 등록되어 있을 수 있는 **ABBYY Software, Ltd.**의 상표입니다.

이 인쇄물에 언급된 모든 등록 상표와 브랜드명은 각각의 소유자의 자산입니다.

책임

이 매뉴얼을 제작하는데 있어 최대한의 정확성을 유지하려고 했습니다만, 이 매뉴얼의 내용과 관련된 어떠한 형태의 과실이나 문제에 대해 법적 책임을 지지 않습니다. 이 매뉴얼의 내용은 사전 예고 없이 변경될 수 있습니다. 사용자가 이 매뉴얼의 작동 지침을 따르지 않을 경우, 본사는 어떠한 법적 책임을 지지 않습니다.

저작권

이 스캐너 제품을 이용한 수표, 어음, 신분증, 국채 및 공공 문서를 스캐닝하면 법률적 처벌을 받을 수 있습니다. 또한 서적, 잡지, 간행물 등과 같은 문서를 스캐닝할 때에는 저작권에 대해 주의하고 존중하십시오.

환경 정보

제품 단종 시, 재활용 또는 폐기할 경우, 현지 대리점 또는 공급업체에 재활용 및 폐기 정보를 문의하십시오. 이 제품은 환경 개선을 할 수 있는 방법으로 제조되었으며, **Plustek** 은 전세계적인 환경 보호 지침을 준수하도록 노력합니다.

포장재는 재사용할 수 있습니다.

이 매뉴얼의 화면 캡처

화면 캡처 이미지는 **Mac OS X 10.12** 를 기준으로 하였습니다. **OS X 10.13 / 10.14 / 10.15** 를 사용하는 경우에는 약간 다르게 표시될 수 있으나 기능은 동일합니다.

목 차

들어가기	1
설명서 사용법	1
범례	1
아이콘 설명	2
안전 지침	2
최소 시스템 요구 사항	3
박스 내용물	4
스캐너 개요	5
챕터 1. 설치하기	8
소프트웨어 설치 요구 사항	8
하드웨어 요구 사항	8
스캐너 및 소프트웨어 설치	9
1 단계. 컴퓨터에 스캐너 연결하기	9
2 단계. 소프트웨어 설치하기	10
3 단계. 확장된 용지 너비 슬라이더 설치하기	11
4 단계. 스테커 설치하기	11
5 단계. 스캐너 테스트	12
챕터 2. 스캐닝	13
원고 준비하기	14
원고 상태 확인	14
문서 분리	15
문서 올려 놓기	16
명함 올려놓기	17
플라스틱 카드 올려놓기	18
보호시트가 있는 문서 적재하기	19
문서 스캐닝	21
스캐너의 앞면패널로 스캔하기	21
온 스크린 MacAction 실행 메뉴에서 스캔하기	24
MacAction 창의 왼쪽 아이콘을 통해 스캔하기	25
챕터 3. 청소 및 유지보수	26
스캐너 청소	26
청소에 필요한 물품	26
자동문서피더 청소하기	27
소모품 교체	29
패드 모듈 교체	29
스캐너 교정	30
전원 절약	31
챕터 4. 문제해결	32
스캐너 연결	32
용지걸림 제거	33
부록A: 제원	34
부록B: 보증규정	36
서비스 및 지원 정보	36

보증 규정	37
-------------	----

들어가기

Plustek 스캐너 제품을 구입해 주셔서 감사합니다. 이 스캐너 제품은 기존의 종이 문서를 빠른 속도로 전자 문서화 하는데 큰 기여를 할 것입니다.

설명서 사용법

이 사용자 설명서는 스캐너를 설치하고 사용하는데 필요한 지침 및 사례를 제공합니다. 또한 스캐너 사용자가 Apple Mac OS X 제품에 익숙하다는 점을 기본으로 설정합니다.

이 설명서의 들어가기 부분에서는 스캐너 박스에 들어 있는 내용물과 최소한의 컴퓨터 요구 사항에 대한 정보를 제공합니다. 스캐너를 사용하기 전 스캐너 박스의 내용물이 모두 들어 있는지 또는 결함이 없는지 확인하십시오.

챕터 1은 스캐너 소프트웨어의 설치와 컴퓨터와의 연결에 대한 정보를 제공합니다. 주의: 스캐너는 **USB (Universal Serial Bus)**를 통해 컴퓨터와 연결됩니다. 사용하려는 컴퓨터에 **USB 2.0** 포트가 있는지 확인하십시오.

챕터 2는 스캐너 사용법을 제공합니다.

챕터 3는 스캐너 유지 보수 및 청소 방법을 제공합니다.

챕터 4는 간단한 문제 해결을 위한 기술 정보를 제공합니다.

부록 A는 스캐너 제원에 관한 내용입니다.

부록 B는 서비스 및 보증 규정에 대한 내용입니다.

범례

진한 글씨 — 컴퓨터 화면의 명령이나 내용

대문자 — 중요한 항목에 대한 중요 지침 혹은 최초 사용

이탤릭체 — 스캐너 버튼 혹은 중요 지침

아이콘 설명

특별한 주의를 요하는 내용에 대해 다음과 같은 아이콘이 사용됩니다.



경고

부상이나 사고를 방지하기 위한 절차.



주의

사용상의 실수를 방지하기 위해 기억해야 할 지침.



정보

참고할만한 내용.

안전 지침



경고

이 장비를 사용하기 전, 물적 피해나 신체 부상을 막기 위해 다음과 같은 정보를 기억하십시오.

1. 제품을 건조한 실내에서 사용한 경우. 다음과 같은 상황에서 제품 내부에 이슬이 맺힐 수 있으며, 제품이 정상적으로 동작하지 않을 수 있습니다:
 - 제품을 무척 추운 곳에서 따뜻한 곳으로 이동했을 경우
 - 추운 실내에서 난방이 되었을 경우
 - 습도가 높은 실내에 보관되어 있을 경우이슬 맺힘 현상을 방지하기 위해서는 다음과 같은 절차를 따르십시오:
 - i. 스캐너 제품을 비닐 포장재로 밀폐 포장을 하십시오.
 - ii. 포장 비닐을 제거한 후 1-2 시간을 기다리십시오.
2. 스캐너와 함께 공급되는 전원 어댑터, 전원 케이블 및 **USB** 케이블을 사용하십시오. 정품이 아닌 전원 어댑터를 사용할 경우 스캐너가 고장날 수 있습니다.
3. 비상시 신속하게 전원 어댑터를 제거하기 위해 전원 어댑터 및 전원 케이블이 놓인 곳에 다른 물체가 없도록 하십시오.
4. 손상된 전원 코드를 사용할 경우 화재나 전기 쇼크를 유발할 수 있습니다. 전원 코드를 구부리거나 비틀지 마십시오.
5. 장시간 사용하지 않을 경우 전원 코드를 뽑으십시오.
6. 스캐너를 분해하지 마십시오. 전기 쇼크가 일어날 수 있으며, 스캐너의 무상 보증 서비스가 중단될 수 있습니다.
7. 스캐너 유리면은 매우 충격에 약하기 때문에 세게 내려 놓거나 충격을 주지 마십시오.

8. 스캐너를 진동이 심한 곳에서 사용하거나 보관하지 마십시오.

최소 시스템 요구 사항¹

- Intel Pentium® IV 프로세서 2.0 GHz 이상
- 1 GB RAM 이상
- USB 2.0 포트
- CD-ROM 드라이브
- 800 MB 이상의 하드디스크 공간
- 16-비트 컬러 혹은 그 이상의 색상 표시를 지원하는 그래픽 카드
- 작업환경: Apple Mac OS X 10.12 / 10.13 / 10.14 / 10.15



정보

Pentium®IV 3.0 GHz 이상 그리고 1GB 이상의
하드디스크 공간(최적 조건)

¹ 대용량의 이미지 데이터 처리를 위해서는 보다 높은 시스템 요구 사항이 필요합니다.

박스 내용물²

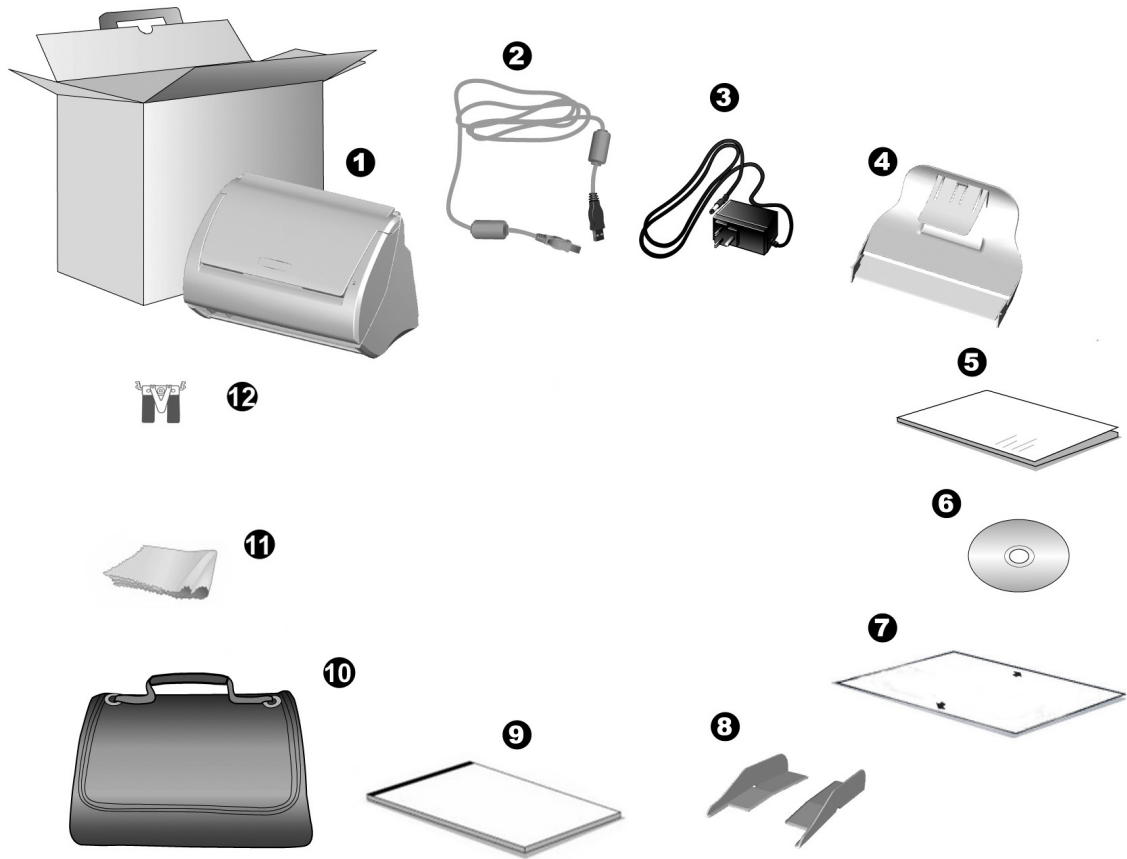

1. 스캐너 본체
2. USB 케이블
3. AC 어댑터
4. 스티커
5. 콕가이드
6. Mac 설치/어플리케이션 CD-ROM
7. 교정지
8. 확장된 용지 너비 슬라이더(2 개)
9. 보호시트³
10. 패드 가방⁴
11. 청소용 천
12. 패드 모듈

² 박스와 포장재는 향후 서비스에 필요할 수도 있으므로 보관해 주십시오.

³ 모든 모델에서 보호시트는 포함되지 않습니다.

⁴ 모든 모델에서 패드가방은 포함되지 않습니다.

스캐너 개요

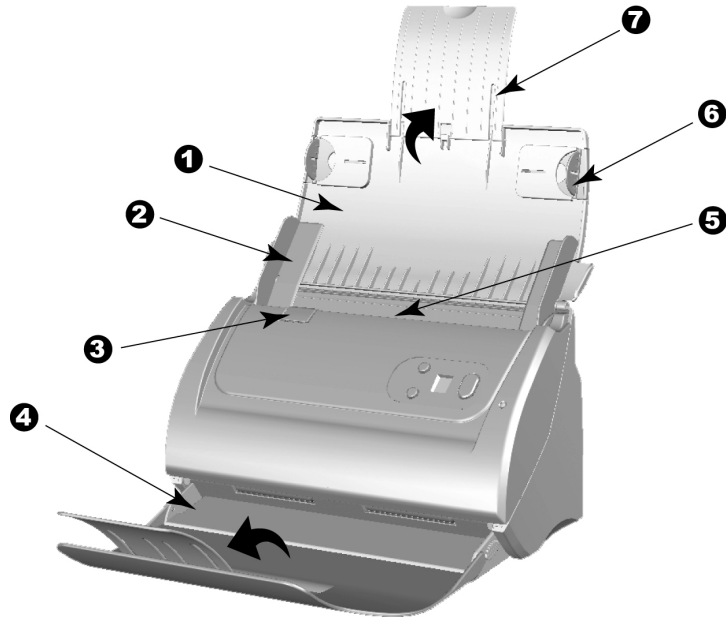

1. 용지 받침대—문서를 받치도록 도와줍니다. 스캔 시에는 커버를 열고 사용하십시오.
2. 용지 너비 고정대—적재하는 문서에 맞게 사이즈를 조정합니다.



정보



확장된 용지 너비 슬라이더(같이 포장된 액세서리)
— 문서가 위로 똑바로 향하도록 정렬시켜 급지시
기울어지지 않도록 해 주십시오.

3. 레버—ADF 커버를 열 때 사용합니다. 원고 걸림을 제거하거나 스캐너 청소를 할 때 잡아 당겨서 엽니다.
4. 스택커—문서를 올려놓습니다. 긴 문서일 경우 끝까지 펼쳐 사용합니다.
5. 자동문서피더—적재된 문서들을 자동으로 스캔해줍니다.
6. 측면 가이드—스캔되는 문서를 지지하는 부품. 원고 크기에 맞게 조절 하십시오.
7. 용지 받침 확장대—문서 받침대를 확장시켜 줍니다.

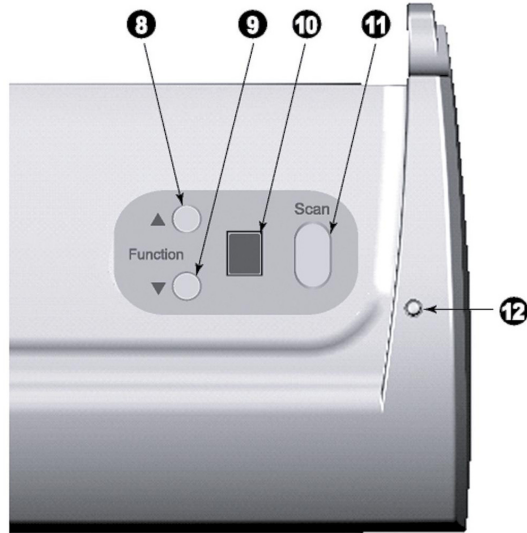

- 8. 위버튼—기능 번호 표시판에 나타난 스캐닝 작업 리스트의 앞쪽으로 이동.
- 9. 아래버튼—기능 번호 표시판에 나타난 스캐닝 작업 리스트의 뒷쪽으로 이동.
- 10. 디스플레이창—화살표 위/아래 키에 의해 선택된 사전 지정된 스캐닝 작업의 번호 표시.
- 11. SCAN 버튼—미리 설정된 스캐너 동작을 버튼으로 실행할 수 있음.
- 12. 전원 LED—스캐너의 상태를 표시합니다.

램프	상태
녹색	스캐너가 정상적으로 연결되었으며 사용할 준비가 되어있음.
오렌지색	스캐너가 대기 모드로 전환됩니다. 간단히 스캐너 패널위의 임의의 버튼을 누르면 스캐너는 보통상태로 돌아올 것입니다.
적용안함	AC 어댑터가 정상적으로 연결되지 않았거나 USB 파워 케이블이 정상적으로 PC 의 USB 포트에 연결되지 않아 스캐너 전원이 꺼져있는 상태.

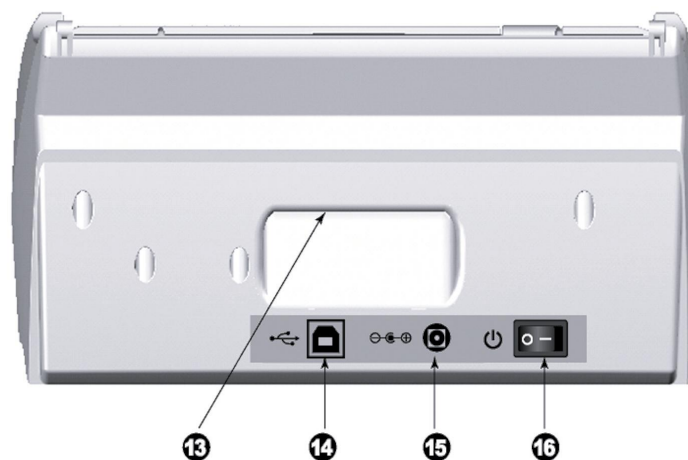

- 13. 손잡이—스캐너를 들어올리기 용이하도록 설계된 부분.
- 14. USB 포트—USB 케이블을 이용해 스캐너와 PC 의 USB 포트를 연결합니다.

15. 전원 소켓—같이 제공되는 파워 어댑터를 꽂는 곳.
16. 전원 스위치—스캐너의 전원을 켜고 끌 때 사용합니다.

챕터 1. 설치하기

스캐너를 설치하기 전 필요한 모든 구성물이 있는지 확인하십시오. 이 설명서의 ‘박스 내용물’을 참고하십시오.

소프트웨어 설치 요구 사항

스캐너와 함께 제공되는 소프트웨어는 스캐너 드라이버 및 작업관리 소프트웨어 (MacAction) 입니다. 이 소프트웨어를 모두 설치하려면 800MB 의 디스크 공간이 필요합니다. 스캐닝 및 이미지 저장 뿐만 아니라 원활한 설치를 위해 1GB 이상의 하드디스크 공간이 요구됩니다.



정보

번들 애플리케이션 프로그램의 가용성은 구매하신 스캐너의 모델에 따라 다를 수 있습니다.

USB 스캐너는 Apple Mac OS X 10.12 / 10.13 / 10.14 / 10.15 과 함께 사용할 수 있습니다.

하드웨어 요구 사항

스캐너는 PC 의 Hot Plug And Play 를 지원하는 USB 를 통해 연결됩니다. PC 가 USB 를 지원하는지를 확인하려면 아래의 그림과 같이 컴퓨터의 뒷면 혹은 앞면에 USB 포트가 있는지 확인하십시오. USB 포트 위치에 대해서는 PC 와 함께 제공되는 매뉴얼을 참조하십시오.

일반적으로 아래 그림처럼 위치한 두 개의 사각 USB 포트를 찾을 수 있습니다.

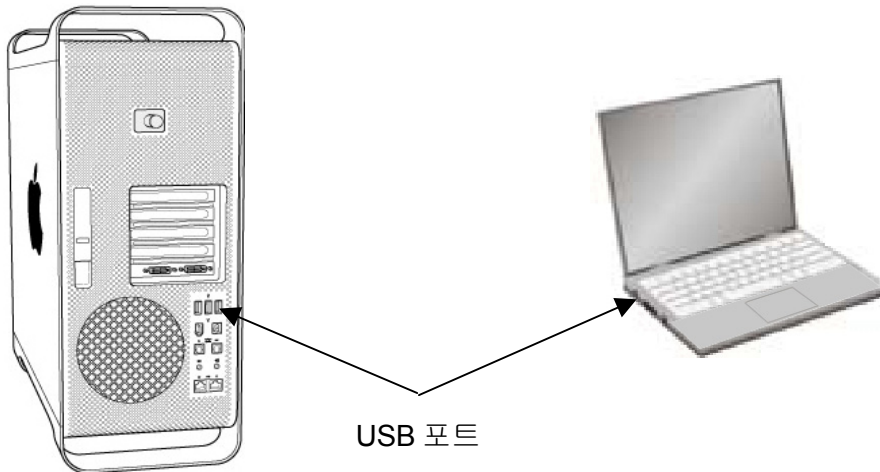

PC 에 USB 포트가 없는 경우에는 USB 접속 카드를 별도로 구매하여 설치하십시오.

스캐너 및 소프트웨어 설치

아래 그림에 설명된 단계별 과정에 따라 Plustek 스캐너를 설치합니다.

	스캐너를 다음과 같이 적절한 곳에 설치하십시오.
주의	<ul style="list-style-type: none">● 항상 스캐너를 평평하고 견고한 장소에 두고 작업을 시행하십시오. 울퉁불퉁하거나 고르지 않은 장소에 둘 경우 급지 에러 또는 스캐너의 손상을 가져올 수 있습니다.● 먼지가 많은 곳, 오염된 곳은 피할 것.

1 단계. 컴퓨터에 스캐너 연결하기

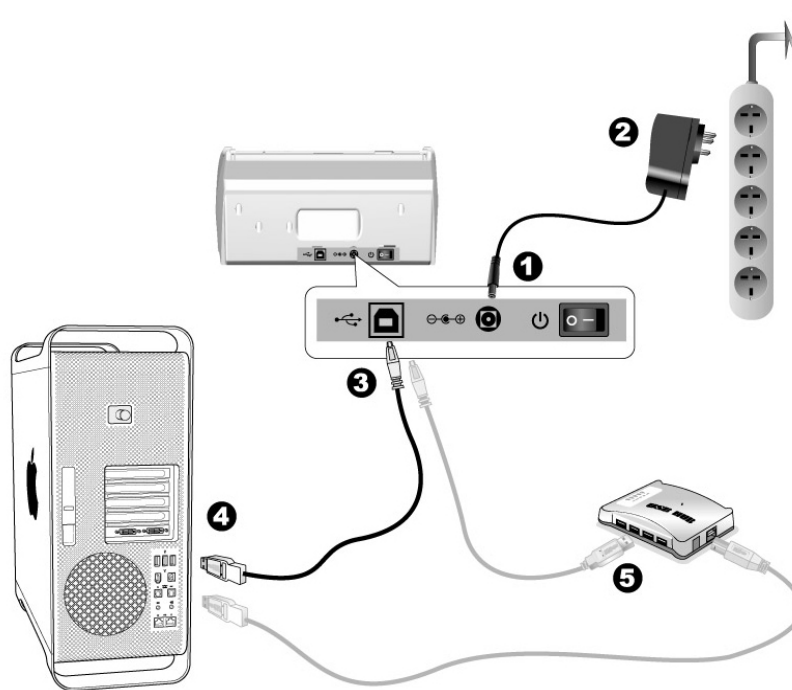

	스캐너 전원 어댑터를 연결하기 전에 반드시 스캐너의 전원 버튼을 OFF 해 주십시오.
주의	

1. 스캐너의 전원 소켓에 AC 어댑터를 연결합니다.
2. AC 전원 단자에 AC 어댑터의 다른 쪽 끝 전원 케이블을 연결합니다.
3. 스캐너 뒷면 USB 포트에 USB 케이블의 사각모양 끝 부분을 연결합니다.
4. 컴퓨터 USB 포트에 USB 케이블의 납작한 끝을 연결합니다.
5. 스캐너를 USB⁵ 허브를 통해 연결하는 경우에는 USB 허브가 컴퓨터에 연결되어 있는지 확인해 주십시오.

⁵ USB 허브는 스캐너에 포함되어 있지 않습니다.

2 단계. 소프트웨어 설치하기

1. 스캐너 후면의 스캐너 전원 스위치를 올립니다.
2. 스캐너에 포함된 Mac 설치/어플리케이션 CD-ROM 을 CD-ROM 드라이브에 삽입하면 [Plustek Scanner] CD 아이콘  가 Mac OS 의 데스크탑에 나타날 것입니다.
3. CD 아이콘을 더블 클릭하면, 윈도우가 팝업 될 것입니다.
4. 설정 파일 [Setup] 을 더블 클릭하면, 스캐너 인스톨러가 설치 설명을 시작할 것입니다. 인스톨러 창의 설명에 따라 설치를 진행하십시오.
5. 설치 중간에 Mac 관리자 암호 입력을 요구받게 될 것입니다. 암호를 입력하여 설치를 계속합니다. 주의: 오직 Mac 관리자만이 설치를 진행할 수 있습니다. Mac OS 관리자로 로그인하여 주시기 바랍니다.
6. 설치가 완료되면, [닫기]를 클릭하여 인스톨러를 종료합니다.
7. 스캐너 설치가 완료된 후 캘리브레이션 작업을 실행합니다. 클릭 **Finder > 응용 프로그램 > Plustek > 스캐너 모델 > Calibration_Wizard (캘리브레이션 위저드)**.
8. ADF 에 캘리브레이션용 특수 원고를 화살표를 스캐너 버튼쪽으로 향하게 놓습니다.

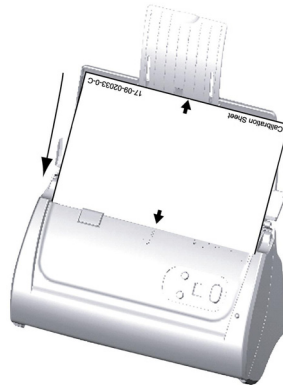

9. 화면 상의 지시에 따라 스캐너 교정을 완료합니다. 교정이 완료되면, **확인**을.



주의

- 나중에 드라이버 및 소프트웨어 재설치가 필요할 때를 대비해 설치/어플리케이션 CD-ROM 을 보관합니다.
- 나중에 스캐너를 교정이 필요할 때를 대비해 교정지를 보관합니다.

3 단계. 확장된 용지 너비 슬라이더 설치하기

1. 레버를 당겨 ADF 커버를 열고 좌우확장된 용지 너비 슬라이더를 준비합니다.
2. 좌측 슬라이더를 정렬하고 먼저 설치한 후 오른쪽 슬라이더를 설치합니다.

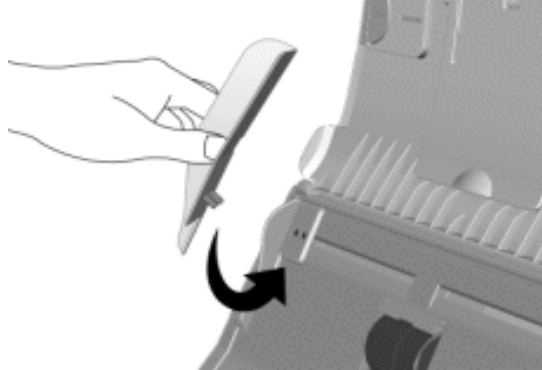

3. ADF 커버를 꼭 닫습니다.

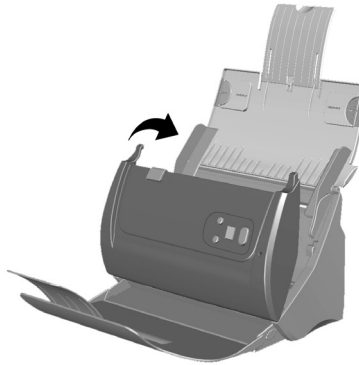

4 단계. 스테커 설치하기

스캐너의 슬롯에 스테커의 탭을 설치합니다.



정보

만약 사용자의 책상공간이 부족할 경우, 스테커의 설치하는 선택사항입니다.





5 단계. 스캐너 테스트

를 이용하여 테스트 스캐닝을 해봄으로써 스캐너가 정상적으로 작동하는지 테스트해 볼 수 있습니다. 스캐너를 테스트해 보기 전에 모든 연결이 잘 되어 있는지 다시 한 번 확인해 보십시오.

ADF (자동문서피더) 스캐닝 테스트:

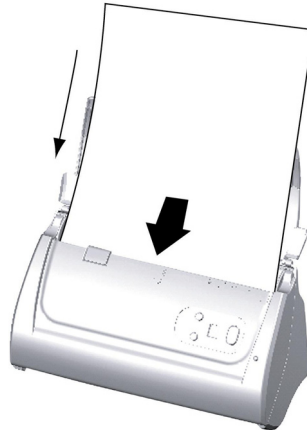
1. 문서의 스캔할 면을 뒤집어서 금지대에 올려놓습니다.



2. Dock 에서 아이콘  을 클릭합니다.
3. 버튼 구성 창 내에 창의, 아이콘을 클릭하여 작업 번호를 선택하십시오. 버튼의 드롭다운 리스트에서 원하시는 기능을 선택하고 버튼 설정을 조정하십시오. 스에서자동문서피더(앞면) 를 스캔타입 으로 선택합니다. **확인** 를 클릭하여 프로그램을 종료합니다.
4. 윈도우 시스템 트레이 내에  아이콘을 오른쪽 클릭하고, 열린 팝업 메뉴에서**실행**을 클릭 하십시오. 팝업 메뉴에서 원하는 버튼 기능 항목을 클릭하십시오.
5. ADF (자동문서피더) 에 올려 놓은 문서가 ADF (자동문서피더) 로 금지되고 스캔됩니다. 스캐너는 곧 바로 스캔을 시작하며, 사용자가 미리 세팅한 대로 동작을 수행합니다.

챕터 2. 스캐닝

스캐너를 사용하려면 스캐닝 소프트웨어가 필요합니다. PC 에서 스캐너를 이용해 이미지(그림이나 문자)를 얻으려면 이미지 조회, 편집, 저장을 할 수 있는 소프트웨어가 있어야 합니다.

Optical Character Recognition (광학문자판독: OCR) 소프트웨어를 이용하여 스캔한 문서에서 텍스트를 추출해 문서 편집 소프트웨어에서 작업을 할 수 있습니다.

MacAction 프로그램을 이용하면 매번 스캔할 때 마다 일일이 설정값을 변경하지 않고, 스캐너의 버튼을 누르거나 프로그램의 아이콘을 클릭하면 미리 지정된 곳(프린터, 이메일, 디스크, 특정 폴더 등)으로 스캔한 이미지 파일을 전송할 수 있습니다.

각 프로그램에 대한 의문이 있을 경우 온라인을 통해 정보를 얻을 수 있습니다.

이 챕터에서는 스캐너 사용과 관련된 세개의 중요한 단계에 대한 정보를 제공합니다.

1 단계. 원고 준비하기

2 단계. 원고, 명함, 플라스틱 카드, 보호봉투에 원고 넣어서 올려 놓기보호시트가 있는 문서 적재하기⁶

3 단계. 문서 스캐닝 하기

⁶ 모든 모델에서 보호시트는 포함되지 않습니다.

원고 준비하기

스캔할 문서를 제대로 준비하면 문서 걸림을 최소화하고 스캐너의 손상을 방지할 수 있습니다.

- 원고 상태 확인
- 문서 분리

원고 상태 확인

스캔할 문서의 크기와 무게가 스캐너에서 스캔할 수 있는지 확인하십시오. “부록A: 제원 8F” 을 참고하십시오.

ADF (자동문서피더) 를 이용하여 여러장의 문서를 한꺼번에 스캔하면 스캐닝 생산성을 높이고 다량의 스캔 작업을 쉽게할 수 있습니다. 이 스캐너의 ADF 는 다음과 같은 다양한 원고를 스캔할 수 있습니다.

- “부록A: 제원 8F” 편에 설명된 일반 문서.
- 눈금이 있는 문서
- 코팅 종이(브로셔 등)



주의

급지 에러 및 자동급지 장치의 손상을 막기 위해 다음 사항을 준수하십시오.

- 클립, 핀, 스테이플 등 문서를 고정시키는 물질들을 급지 전에 반드시 제거하십시오.
- 문서는 휘거나 접히지 않고 반듯한 상태로 유지하십시오.
- 연필로 쓰여진 문서나 오래된 신문 기사 등 유리부분에 오염을 초래할 수 있는 문서는 스캔을 피하십시오. 이러한 문서를 스캔해야 하는 경우 스캐너를 자주 청소하십시오. (“챕터 3. 청소 및 유지보수를 참조하십시오”).
- 자동급지장치에 적재되는 각 문서의 무게는 조금씩 다를 수 있습니다. 그러나 각 문서의 길이는 같도록 맞추십시오.

그러나 다음과 같은 문서는 자동금지장치로 스캔할 수 없습니다.

- 50 g/m² (14 lb.) 보다 가볍거나 105 g/m² (28 lb.)보다 무거운 문서
- 클립이나 스테이플을 제거할 수 없는 원고
- 두께가 일정하지 않은 봉투 같은 원고
- 주름지거나 휘거나 접히거나 찢어진 원고
- 직사각형/정사각형이 아닌 비정형의 원고
- 정전기가 있는 문서
- 트레이싱 페이퍼
- 카본 용지, NCR 용지 등의 복사 용지
- 금속 등의 종이류가 아닌 물질

	<ul style="list-style-type: none">● 사진이나 귀중한 문서는 ADF (자동문서피더)를 통해 스캔하지 마십시오. 구겨지거나 문서에 손상을 입을 수 있습니다.● ADF 를 이용해 스캔할 때 마르지 않은 잉크 혹은 수정액이 묻은 채로 원고를 올려 놓지 마십시오.
주의	

문서 분리

ADF (자동문서피더) 를 이용해 스캐닝하기 전에 문서를 잘 분리해 주십시오:

1. 문서가 서로 달라 붙지 않도록 붙어 줍니다. 문서의 정전기가 없는지 확인해 주십시오.

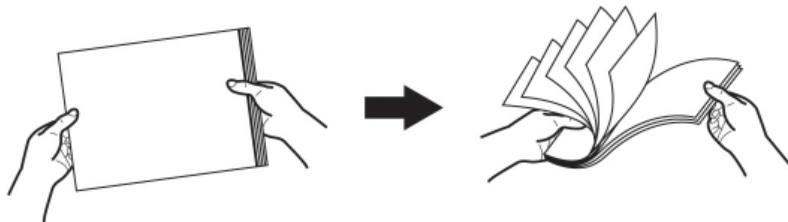

2. 문서를 거꾸로 해서 양손으로 잡은 후 바닥쪽으로 부드럽게 밀어서 문서 끝쪽이 잘 정돈되도록 합니다.



이렇게 하면 문서 걸림이 줄어들고 문서가 비뚤어지지 않고 똑바로 급지될 수 있게 합니다.

문서 올려 놓기

1. 문서 상단을 앞으로 하고, 앞면을 아래로 향하게 한 후 ADF (자동문서피더) 의 가운데를 기준으로 하여 문서가 ADF 바닥에 닿을 때까지 밀어 넣습니다.

스캐닝 시에는 인쇄면을 아래(ADF Chute 를 향하게)로 향하게 합니다.

양면 스캔 시 먼저 스캔되길 원하는 쪽을 아래로 향하게 합니다.

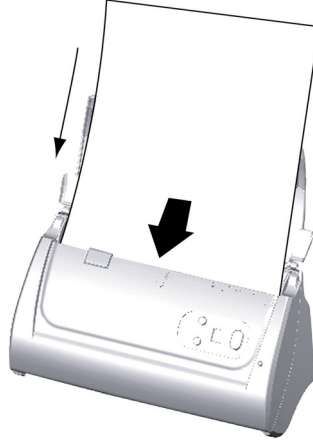

2. A4/Letter 보다 긴 원고를 스캔할 때는 용지 받침 확장대를 뽑아내어 원고를 받쳐 주도록 합니다.

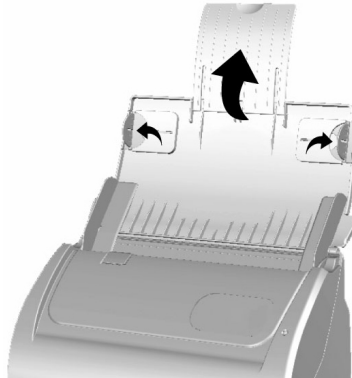

3. 용지 너비 고정대를 문서 폭에 맞게 조절 (슬라이더가 문서 옆면에 살짝 닿게) 합니다.

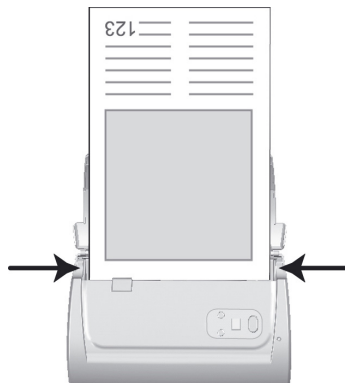



주의

- 한 번에 50 장 이상의 문서를 올려 놓지 않도록 합니다(70 g/m², 기준).
- ADF 를 이용해 스캔하는 문서는 최소한 50.8x50.8 mm 가 되어야 합니다.
- 문서 간에 갭이 있거나 넓이가 일정하지 않으면 급지시 문서가 비뚤어질 수 있습니다.
- 정확한 스캐닝을 위해 문서를 잘 추스려서 올려놓으십시오.
- ADF (자동문서피더) 가 급지/스캐닝 작업을 하고 있는 동안에는문서를 추가적으로 올려 놓지 마십시오.

명함 올려놓기

1. ADF 입력 트레이의 중앙 쪽으로 ADF 의 모든면에 닿을때까지 비즈니스 카드를 거꾸로 인쇄면을 아래로 하여 급지하십시오.

단면스캔 시 인쇄면을 아래로 급지합니다.

양면스캔시 원하는 방향으로 급지합니다.

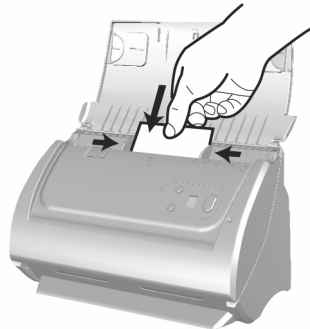

2. 비즈니스 카드 너비로 용지 너비 슬라이더를 조정하십시오. 용지 너비 슬라이더는 비즈니스 카드의 양 쪽 끝에 가볍게 맞닿아야 합니다.



주의

한꺼번에 20 장 이상의 명함을 올려 놓지 마십시오.

플라스틱 카드 올려놓기

엠보싱 처리된 신용카드, 운전면허증, 신분증, 보험카드 및 일반 멤버십 카드를 스캔할 수 있습니다. 엠보싱 된 면을 위로 향하게 하여 삽입하여 주십시오. 스캔한 이미지가 좋지 않을 경우, 플라스틱 카드 적재 전 패드 모듈을 제거합니다.

1. 커버를 눌러 ADF 커버를 엽니다.

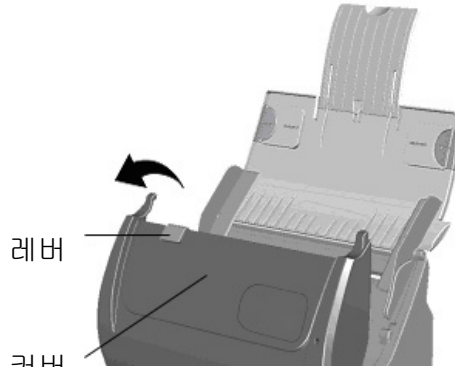

2. 패드 모듈의 양끝을 잡고 당겨 패드 모듈을 제거합니다.

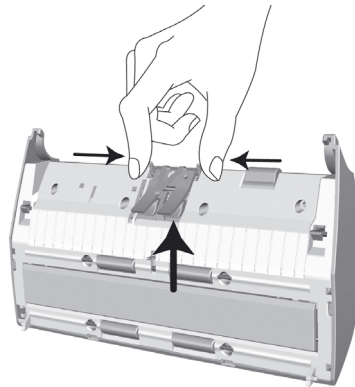

3. ADF 커버를 다시 덮어 누릅니다. 커버가 제자리에 들어가면 살짝 튀어 오르며 째깍 소리가 납니다.

4. 카드의 스캔할 면을 위로하여 가로로 ADF 중앙에 맞춰 급지합니다.

스캔 시 카드의 스캔면이 보이도록 급지합니다.

양면스캔시 원하는 방향으로 급지합니다.

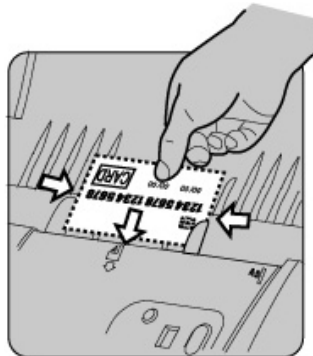

5. 비즈니스 카드 너비로 용지 너비 슬라이더를 조정하십시오. 용지 너비 슬라이더는 비즈니스 카드의 양 쪽 끝에 가볍게 맞닿아야 합니다.



주의

- 스캔을 원하시는 플라스틱 카드는 반드시 수평하게 ADF 에 적재되어야 합니다.
- 스캔할 수 있는 카드의 최대 두께는 1.2 mm 입니다.

보호시트가 있는 문서 적재하기 ⁷

용지가 걸리거나 흠집이 나는 것을 방지하기 위해, 적재 및 중요한 문서를 보호할 수 있도록 보호시트가 디자인 되었습니다. 이것은 스캐너에 쉽게 적재되지 않는 문서들을 스캔할 수 있도록 합니다. 예를 들어, 이상한(직사각형이 아닌)모양, 주름, 굽이진, 접힌 용지 뿐만 아니라 우표, 잡지 그리고 신문 클리핑 입니다. 또한 사진이나 귀중한 문서등을 스캔할때 보호시트를 사용하여 흠집이 나는것을 방지할 수 있습니다. 스캔한 이미지가 좋지 않을 경우, 보호시트 적재 전 패드 모듈을 제거합니다.

1. 커버를 눌러 ADF 커버를 엽니다.

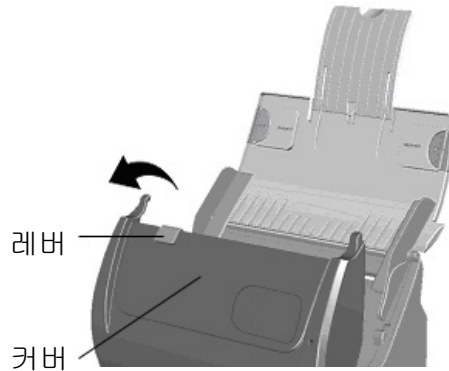

2. 패드 모듈의 양끝을 잡고 당겨 패드 모듈을 제거합니다.

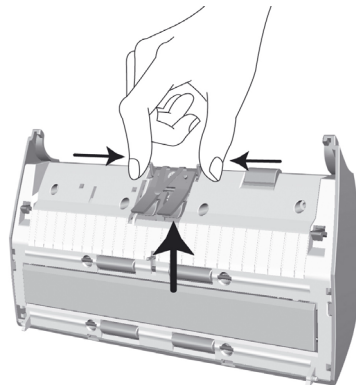

3. ADF 커버를 다시 덮어 누릅니다. 커버가 제자리에 들어가면 살짝 튀어 오르며 짹짹 소리가 납니다.
4. 큰 사이즈의 문서를 스캔하기 위해 스캔하고자 하는 페이지를 펴 인쇄면을 바깥으로 하여 정확히 반으로 접으십시오.

⁷모든 모델에서 보호시트는 포함되지 않습니다.

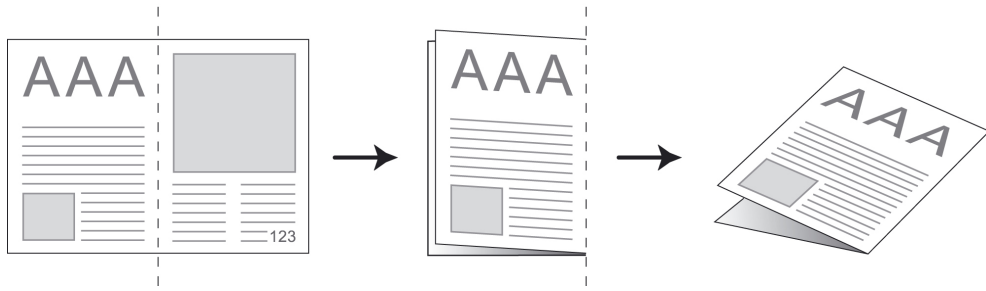

5. 보호시트를 열고 보호시트의 중앙쪽으로 보호시트의 아래에 닿을때까지 거꾸로 인쇄면으로 아래로 하여 문서를 삽입하십시오. 문서의 위쪽이 보호시트의 검은선과 일직선이 되도록 그리고 접힌 부분이 보호시트의 오른쪽에 위치하도록 합니다.

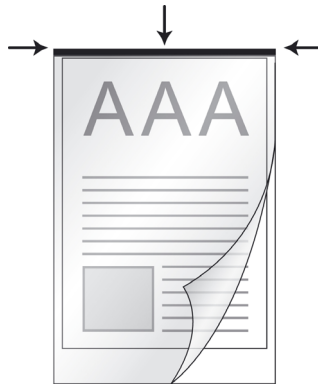

6. 스캐너에 보호시트를 급지하고 보호시트의 검은선이 ADF의 중앙쪽으로 평행이 되도록 합니다.



7. 단면스캐시 인쇄면을 아래로 보호시트를 급지합니다.
양면 스캐시 원하는 방향으로 보호시트를 급지합니다.
8. 보호시트의 너비로 용지 너비 슬라이더를 조정하십시오. 용지 너비 슬라이더는 보호시트의 양 쪽 끝에 가볍게 맞닿아야 합니다.



주의

보호시트를 사용할 때에는 용지의 시트를 한번에 하나씩 적재하십시오.

문서 스캐닝

스캐너를 다음과 같이 3 가지 방식으로 사용할 수 있습니다.

1. 스캐너 앞면 패널의 버튼
2. MacAction 의 실행 메뉴
3. MacAction 창 의 왼쪽 아이콘을 통해 스캔하기

MacAction 소프트웨어는 자동적으로 DVD-ROM 에서 설치됩니다.

 주의	스캐닝하기 전에 다음을 확인하십시오.
	<ul style="list-style-type: none">● 스캐너의 잠금 장치를 풀어 주십시오. 스캐너와 컴퓨터의 전원을 켜 주십시오.● 평판 글래스나 ADF 에 문서를 적절하게 올려 놓았는지 확인하십시오.

스캐너의 앞면패널로 스캔하기

스캐너의 버튼을 이용하여 사용자의 스캔 작업을 쉽고 간편하게 완성할 수 있습니다. 스캐너의 앞면패널에 표시된 스캔 작업 번호는 MacAction 을 통해 설정할 수 있습니다. MacAction 을 이용하면 자주 사용하는 스캐너 기능을 한 번에 실행할 수 있습니다. 이 기능은 특히 일정한 스캐너 설정값으로 일정한 폴더에 반복적으로 스캐닝 작업을 할 때 아주 유용합니다. 스캐너 버튼으로 스캐너 작업을 시도하기 전에 당신의 필요에 따라 버튼 세팅을 먼저 할 것을 권장합니다.

스캐너 버튼으로 스캔하기

1. 문서 또는 이미지를 스캐너에 올려놓고. (ADF에 올바르게 급지하는 것에 대하여 보다 많은 정보를 얻기 위해 스캐너 사용자 가이드의 “ 챕터 2. 스캐닝 ” 를 참조하십시오.)
2. 버튼 구성 윈도우를 통하여 현재 버튼 설정을 확인하십시오. 필요하다면 사용자는 사용자가 원하는 값으로 설정을 수정할 수도 있습니다. (보다 많은 정보를 얻기 위해 아래의 “ 버튼 세팅 보기 ” 와 “ 버튼 세팅 기능 ” 을 참조하십시오.)
3. UP(위) 또는 DOWN(아래) 버튼을 눌러 원하는 작업을 선택합니다.
4. 스캔 버튼을 클릭합니다.



스캐너는 곧 바로 스캔을 시작하며, 사용자가 미리 세팅한 대로 동작을 수행합니다.

 주의	OCR 을 위해서는 텍스트 문서를 올려 놓으십시오. 사진을 OCR 버튼을 통해 스캐닝하지 마십시오.
---	--

버튼 세팅 기능

버튼 구성 창 내에 창의 왼쪽사이드에서 구동되는 아이콘의 열을 볼 수 있습니다. 각 아이콘은 스캔 작업을 나타내며, 아래의 번호는 스캐너의 앞면 패널에 표시된 기능 번호에 해당합니다. 사용자 편의를 위해 9 개의 자주 사용하는 스캔 작업들은 즉시 스캔을 시작할 수 있도록 사전 구성 되었습니다. 그러나 사용자는 각 작업의 설정을 사용자가 필요로 하는 설정으로 임의로 바꿀 수도 있습니다. 아래에 기술된 단계를 따라 주십시오:

1. 버튼 구성 윈도우를 열기위해 다음 중 하나를 선택하십시오:

- **Finder** 에서 더블 클릭 아이콘  > 응용 프로그램 > **Plustek** > 스캐너 모델.
- Dock 에서 아이콘  을 클릭합니다.
- Dock 에서 아이콘  을 오른쪽 클릭하고, 열려진 팝업 메뉴에서 **버튼 구성** 을 클릭 하십시오.

2. 아이콘을 클릭하여 작업 번호를 선택하십시오.

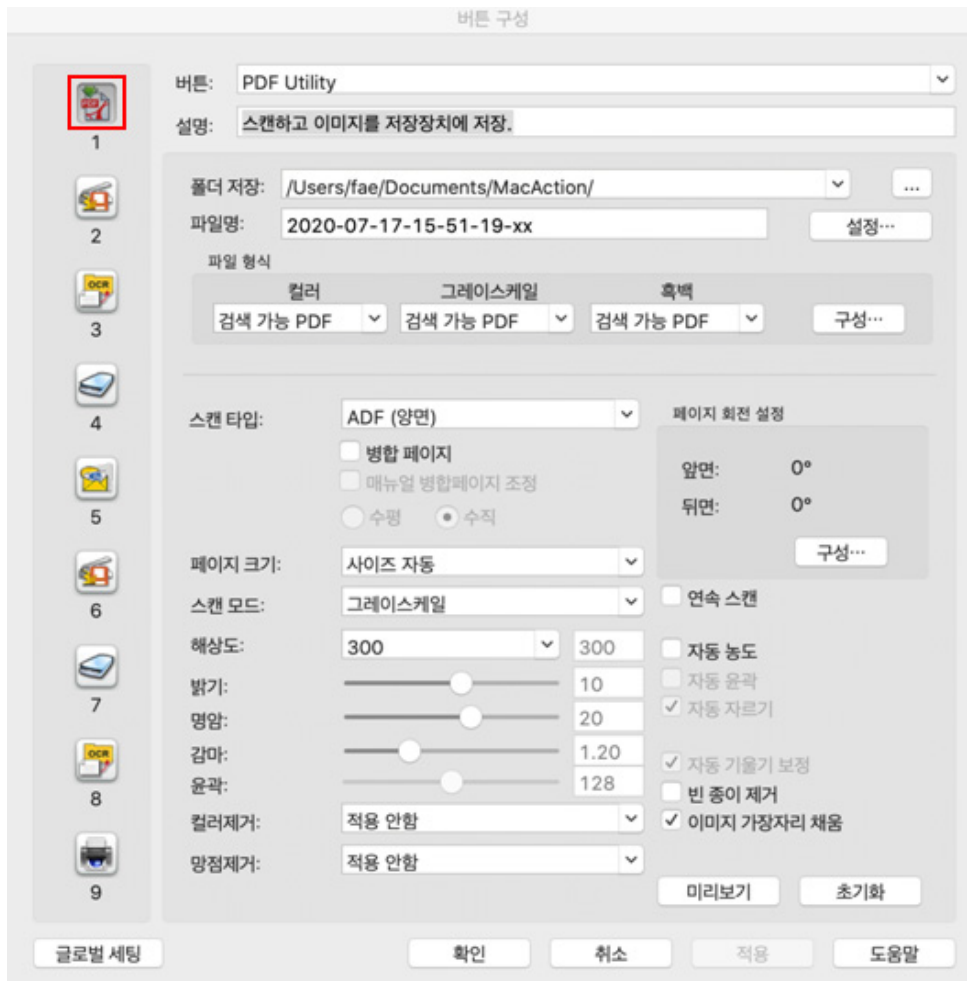



3. 버튼의 드롭다운 리스트에서 원하시는 기능을 선택하고 버튼 설정을 조정하십시오.

설정에 관한 더 많은 정보가 필요한 경우에는 **버튼 구성** 창 안의 **도움말** 버튼을 클릭하십시오.

버튼 세팅 보기

버튼 세팅을 보기 위한 2 가지 방법이 있습니다:

- Dock 에서 아이콘  을 두 번 클릭합니다.
- Dock 에서 아이콘  을 오른쪽 클릭하고, 열려진 팝업 메뉴에서 **버튼 구성** 을 클릭 하십시오.

온 스크린 MacAction 실행 메뉴에서 스캔하기

사용자는 같은 스캔 작업을 수행하기 위해 MacAction 화면 실행 메뉴를 이용할 수도 있습니다. MacAction 프로그램은 다양한 스캔 기능을 수행하기 위한 빠르고 편리한 방법을 제공합니다. 아래에 기술된 단계를 따라 주십시오:

1. 문서 또는 이미지를 스캐너에 올려놓고.
2. 버튼 구성 윈도우를 통하여 현재 버튼 설정을 확인하십시오. 필요하다면 사용자는 사용자가 원하는 값으로 설정을 수정할 수도 있습니다.



3. Dock 에서 아이콘  을 오른쪽 클릭하고, 열려진 팝업 메뉴에서 **실행** 을 클릭 하십시오.



4. 팝업 메뉴에서 원하는 버튼 기능 항목을 클릭하십시오.

스캐너는 곧 바로 스캔을 시작하며, 사용자가 미리 세팅한 대로 동작을 수행합니다.

MacAction 창의 왼쪽 아이콘을 통해 스캔하기

MacAction 창의 왼쪽 편 아이콘을 더블 클릭하면 스캔 작업을 수행할 수 있습니다. 아래에 기술된 단계를 따라 주십시오:

1. 문서 또는 이미지를 스캐너에 올려놓고.
2. 버튼 구성 윈도우를 통하여 현재 버튼 설정을 확인하십시오. 필요하다면 사용자는 사용자가 원하는 값으로 설정을 수정할 수도 있습니다.
3. MacAction 창의 왼쪽 편 아이콘을 더블 클릭합니다.

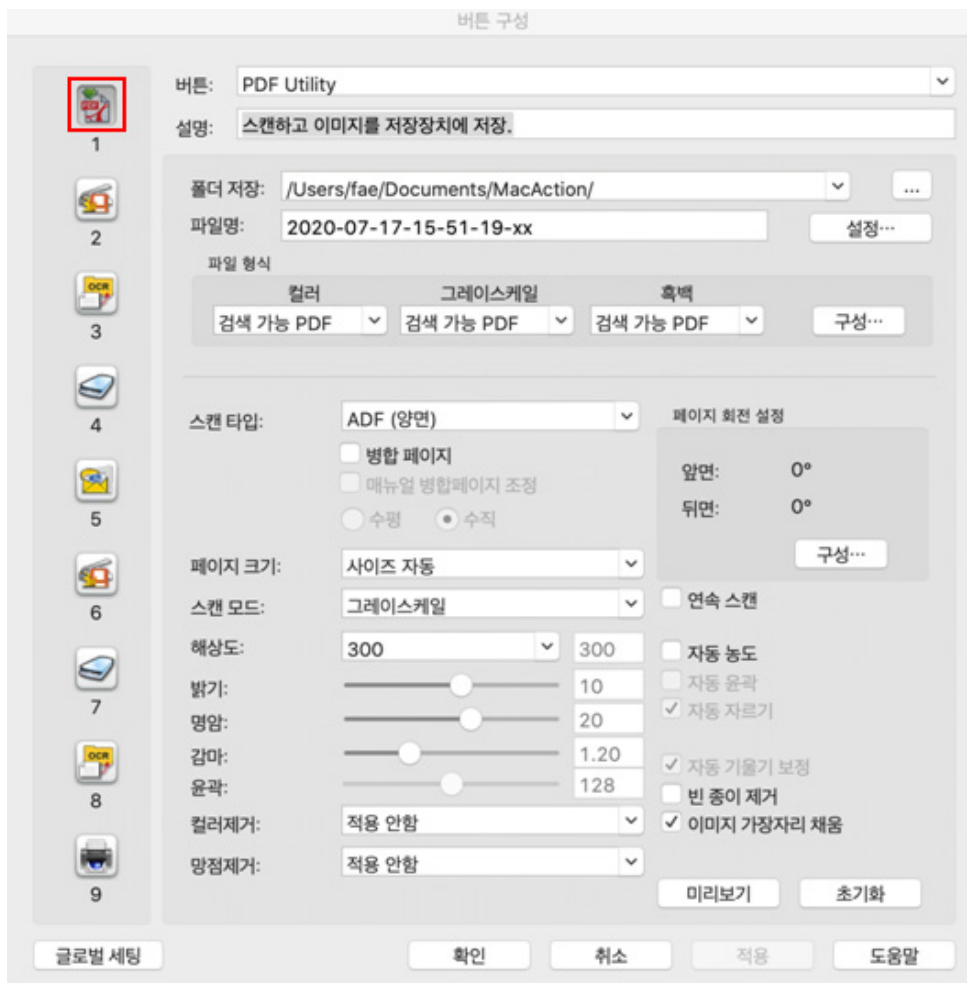

스캐너는 곧 바로 스캔을 시작하며, 사용자가 미리 세팅한 대로 동작을 수행합니다.

챕터 3. 청소 및 유지보수

이 스캐너는 최소한의 유지 보수가 필요하도록 설계되었습니다. 최상의 스캐닝 작업을 위해서 약간의 유지 보수 노력이 필요합니다.

스캐너 청소

문서의 먼지, 복사기 토너 및 잉크 등의 이물질이 스캐너 유리 및 ADF (자동문서피더) 를 오염시키면 이미지 품질이 저하되며 원활하게 급지가 되지 않습니다. 스캐닝하는 원고의 상태나 스캐닝 양에 따라 스캐너를 청소해 주십시오.

다음과 같이 스캐너 외부, 스캐너 글래스 및 ADF (자동문서피더) 장치를 청소해 주십시오. 너무 강한 힘을 주어 청소하면 안됩니다.



경고

- 스캐너를 청소하기 전에 스캐너의 전원을 끄고, 전원 코드와 **USB** 케이블을 분리하십시오. 그리고 스캐너 글래스와 본체가 실온과 같아질 때까지 기다리십시오.
- 스캐너 청소가 끝나면 손을 깨끗이 닦아 주십시오.

청소에 필요한 물품

스캐너 청소를 위해 다음의 물품을 준비해 주십시오.

- 부드럽고 마른 헝겊 (또는 면 조각)
- 연마재가 없는 세척액(이소프로필 알코올(95%)). 물을 사용하지 마십시오.



주의

- 스캐너 유리를 청소하기 위해 일반적인 유리 세정제나 중성 세제를 사용할 수 있습니다.
- 그러나 스캐너의 급지 롤러나패드 모듈을 청소하기 위해 위의 2 가지 물질을 절대 사용하지 마십시오.
- 잘못된 세정제의 사용은 스캐너의 고장을 유발할 수 있습니다.

자동문서피더 청소하기

1. 레버를 당겨 ADF (자동문서피더) 커버를 엽니다.

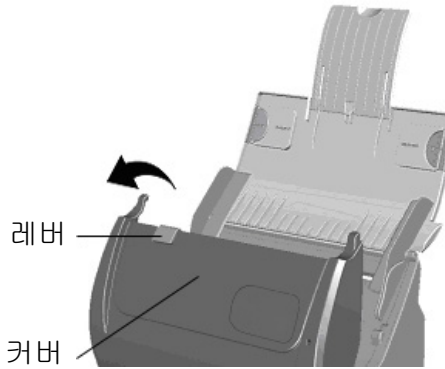

2. 다음의 그림에서 보이는 부분을 세정제를 약간 묻힌 천으로 부드럽게 닦습니다. 롤러 표면을 긁어 내지 마십시오.

급지 롤러 청소:

롤러를 좌우로, 앞뒤로 돌려 가며 닦습니다. 롤러 표면 전체를 닦아 주십시오.

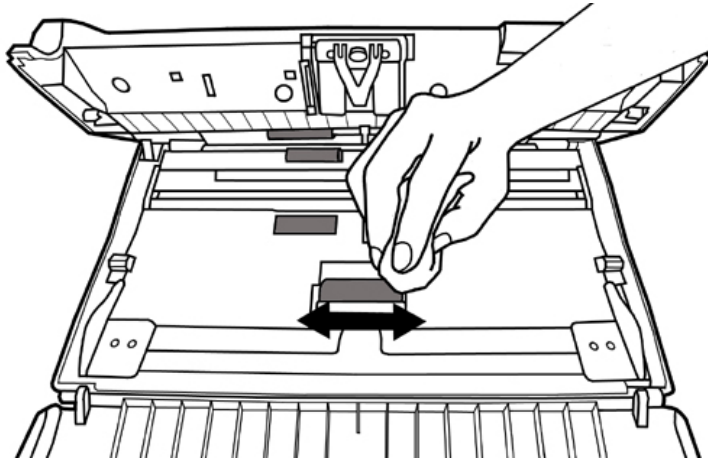

패드 모듈 청소:

패드 모듈을 위에서 아래(그림의 화살표 참고)로 닦습니다. Pad의 양쪽에 있는 스프링을 손상시키지 않도록 주의하십시오.

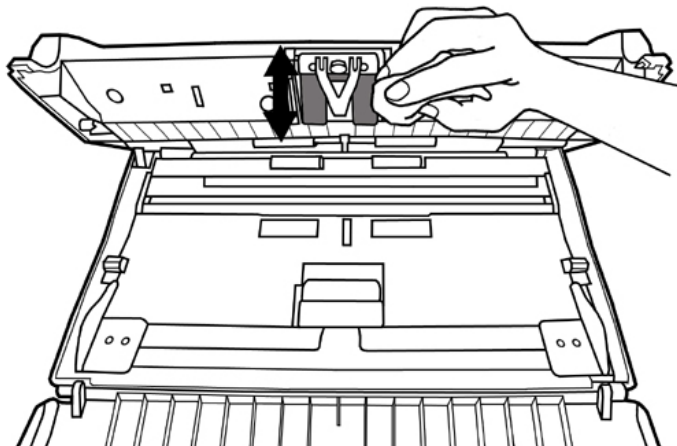

ADF (자동문서피더) 글래스 청소

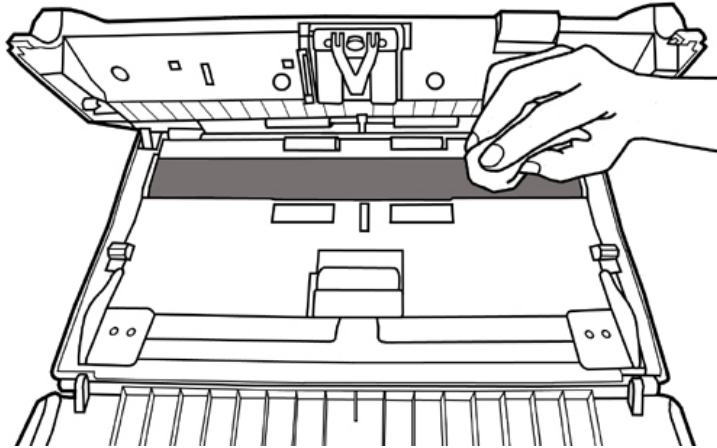

주의

세정제를 스캐너 글래스에 직접 분사하지 마십시오. 세정제가 흘러 뿌옇게 되거나 스캐너가 고장날 수 있습니다.

3. 청소한 부분이 마를 때까지 기다리십시오.
4. ADF (자동문서피더) 커버를 제자리에 놓고 살짝 눌러 결합시키십시오. ADF 양쪽이 확실히 고정되었는지 확인하십시오.

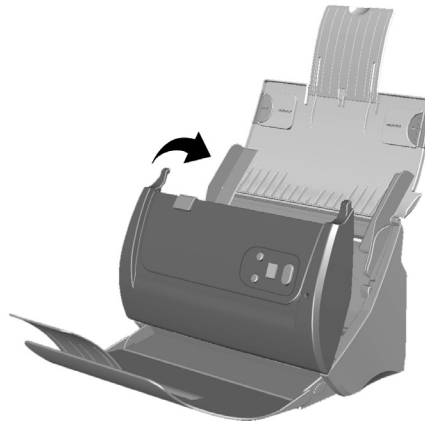

소모품 교체

매 20,000 매를 스캔하고 난 후패드 모듈을 교체하시길 권장합니다. 만약 심각한 손상으로 인해 스캔용으로 사용할 수 없다면, 새 보호시트⁸를 구매해야 합니다.

패드 모듈 교체

1. 레버를 당겨 ADF (자동문서피더) 커버를 엽니다.

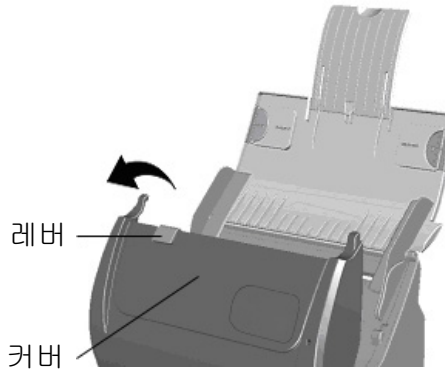

2. 패드 모듈의 양끝을 쥐고 앞으로 잡아 당겨 패드 모듈을 제거합니다.

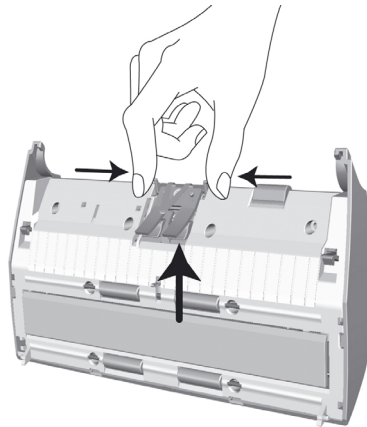

3. 스캐너의 홈에 패드 모듈의 탭을 삽입해 패드 모듈을 설치합니다.

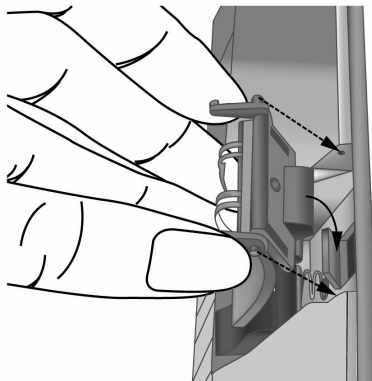

⁸ 모든 모델에서 보호시트는 포함되지 않습니다.

4. 딸깍 소리가 날 때까지 ADF (자동문서피더) 커버를 닫아 주십시오.

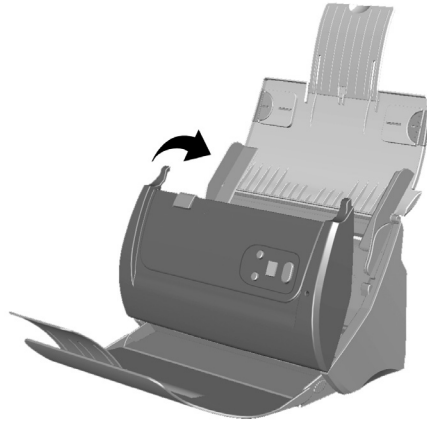

스캐너 교정



주의

캘리브레이션 작업을 실행하기 전에 확장된 용지 너비 슬라이더를 제거해 주십시오.

스캔한 이미지의 일부분이 흐리거나 원본과는 매우 다른 컬러가 표시되면 스캐너 캘리브레이션이 필요합니다. 이 캘리브레이션 작업을 통해 사용 시간이 지나면 자연적으로 발생하는 광학 부품들의 편차를 조정할 수 있습니다.

다음 단계를 통해 교정 작업을 수행합니다.

1. 문서 위아래로 화살표가 인쇄된 캘리브레이션 슈트를 **ADF** 스캐닝 캘리브레이션을 위해 사용합니다.
2. 스캐너 버튼으로 화살표가 향하게 캘리브레이션 슈트를 올려 놓습니다.

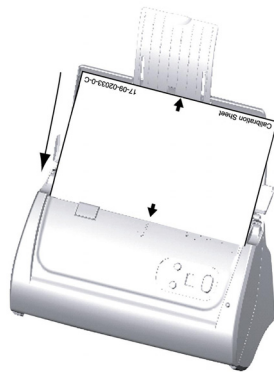

주의

교정지대신 일반 Letter/A4 사이즈를 사용할 수도 있습니다. 단 교정효과는 약간 떨어질 수 있습니다.

3. Dock 에서 아이콘  을 오른쪽 클릭하고, 열린 팝업 메뉴에서 **Calibration_Wizard** (캘리브레이션 위저드) 을 클릭 하십시오.

4. 시작버튼을 클릭합니다.
5. 스캐너가 교정지를 빨아들이고 교정이 시작됩니다. 교정 작업이 끝나면 **OK** 버튼을 누르고.

전원 절약

전력 소비를 줄이기 위해, 스캔 작업이 끝나면 스캐너 광원 소스가 자동으로 꺼지고 지연 시간 없이 스캐너가 저전력 모드로 들어갈 것입니다.



정보

- 대기 모드를 해제하거나, 대기 모드로 전환되는 시간을 지정할 수 있습니다. 아무 버튼이나 누르면 다시 정상 모드로 전환됩니다.
- Dock 에서 아이콘  을 오른쪽 클릭하고, 열린 팝업 메뉴에서 스캐너 유틸리티 을 클릭하십시오. 스캐너 유틸리티 사용에 관한 더 많은 정보는 온라인 도움말을 참조하여 주십시오.

챕터 4. 문제해결

스캐너에 문제가 생기면 이 설명서의 설치와 스캐닝에 관련된 내용을 참고하십시오.

스캐너 연결

스캐너에 문제가 생겼을 때 가장 먼저 확인해 봐야 할 것은 스캐너의 물리적 연결 상태입니다. Dock 에서 아이콘  은 스캐너 소프트웨어가 정상적으로 돌아가는지와 스캐너와 컴퓨터가 잘 연결되어 있는지를 보여 줍니다.

아이콘	상태
	프로그램이 정상적으로 실행되고 있으며 스캐너가 컴퓨터에 잘 연결되어 있습니다. 곧바로 스캐닝할 수 있습니다.
표시없음	스캐너가 컴퓨터에 연결되어 있는지의 여부와는 관계 없이 프로그램을 종료했습니다.

용지걸림 제거

용지걸림 발생 시 다음과 같은 절차를 따르십시오.

1. 우선 걸리지 않은 문서를 모두 제거합니다.
2. 레버를 당겨 자동금지장치를 엽니다.
3. 구겨지지 않게 조심하여 스캐너 내부의 걸린 문서를 제거합니다.

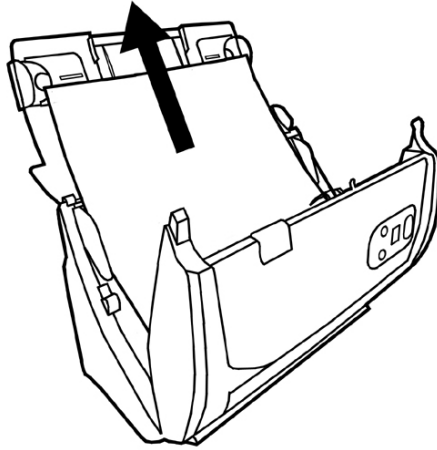

주의

커버가 닫힌 상태에서 무리하게 문서를 잡아당기지 마십시오. 자동문서피더에 손상이 생길 수 있습니다.

4. 딸깍 소리가 날 때까지 ADF (자동문서피더) 커버를 닫아 주십시오.

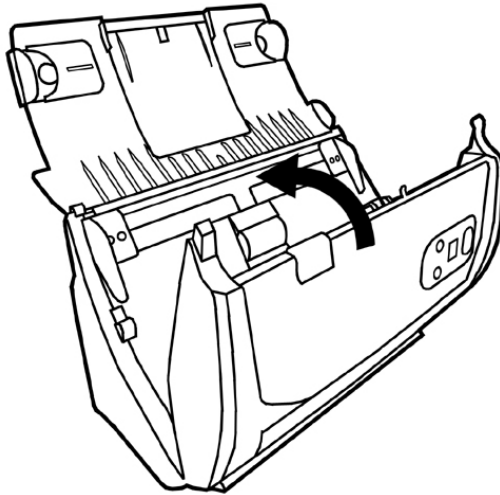

부록A: 제원⁹

Plustek PS286 Plus, Plustek PS288/286	
센서	CIS x 2
광원	LED
광학해상도	600 dpi
광학 해상도	600 x 600 dpi
스캔 모드	컬러: 입력 48-bit; 출력 24-bit 그레이스케일: 입력 16-bit; 출력 8-bit 흑백: 1-bit
ADF 용량	1. 50 장 (A4 / Letter, 70 g/m ² 또는 18 Lbs), 최대 약 5 mm 2. 20 장 (명함) 3. 플라스틱 카드 두께, 최대 약 1.2 mm 참고: 용지 중량에 따라 최대 ADF 용량은 변합니다.
스캐닝 속도 (ADF)	25 ppm/ 50 ipm (그레이스케일, 200 dpi, A4) 25 ppm/ 50 ipm (흑백, 200 dpi, A4) 8 ppm/ 8 ipm (칼라, 200 dpi, A4) 6 ppm/ 6 ipm (칼라, 300 dpi, A4) 주의: 결과물은 사용자의 스캔 어플리케이션, 컴퓨터 프로세서 그리고 시스템 메모리에 따라 바뀔 수도 있습니다.
스캔영역 (W x L)	최대: 216 x 2500 mm (8.5" x 98.42") 최소: 13.2 x 13.2 mm (0.52" x 0.52")
수용 가능한 용지 크기 (W x L)	최대: 220 x 2500 mm (8.66" x 98.42") 최소: 50.8 x 50.8 mm (2" x 2")
허용 가능한 종이 무게(두께)	50 ~ 105 g/m ² (또는 14 ~ 28 Lbs)
일일 스캔권장량	1,500
롤러 수명(스캔)	100,000
패드 수명(스캔)	20,000
작동 버튼	Scan, OCR, File, E-Mail, Copy. 모두 사용자 정의 가능.
전원 요구 사항	24 Vdc/ 0.75 A
인터페이스	USB 2.0
순 중량	1.66 Kgs (3.66 Lbs)

⁸ 하드웨어 제원은 성능향상을 위해 사전 예고없이 변경될 수 있습니다.

크기 (너비 x 깊이 x 높이)

263 x 128 x 148 mm (10.36" x 5.02" x 5.83")

부록 B: 보증규정

본사 웹사이트를 방문해 주십시오 www.plustek.com 보다 상세한 고객 서비스 정보는.문의사항이 있으면 웹사이트에 있는 고객 지원 센터로 전화하십시오.

스캐너 서비스에 관련된 연락을 하기 전에 다음과 같은 사항을 파악해 주십시오.

- 스캐너 모델명
- 스캐너 시리얼 넘버(스캐너 바닥면)
- Scanner CD version 과 파트 넘버
- 자세한 문제 내용
- PC 제조사 및 모델명
- PC 의 CPU
- 현재 사용하고 있는 운영 체제
- 현재 사용하고 있는 스캐닝 소프트웨어 정보
- 동시에 사용하고 있는 다른 USB 장치 정보

서비스 및 지원 정보

예비용 부품의 사용 가능 기간 및 제품 업그레이드의 가능성에 관한 문의처. 예비용 부품 정보 및 제품 업그레이드 정보는 현지 대리점 및 공급업체에 문의하시기 바랍니다.

관련 실행 단위에 필요한 정보. 실행 단위 테스트 보고의 관련 정보는 현지 대리점 및 공급업체에 문의하시기 바랍니다.

올바른 방법과 절차를 통해 환경에 주는 영향을 줄일 수 있도록 현지 대리점 및 공급업체에 정확한 정보를 얻기 전에는 제품의 어떤 부분도 폐기하지 마십시오.

제품 및/ 또는 주변 장치를 폐기하려면, 가장 가까운 폐기업체의 연락처를, 현지 대리점 및 공급업체에 문의하시기 바랍니다.

제품 관리 유지에 관한 질문이 있을 경우, 제품 수명을 연장할 수 있는 정보를 얻을 수 있는 가장 가까운 관리 센터의 연락처를 현지 대리점 및 공급업체에 문의하시기 바랍니다.

제품의 관리 유지 및 청소를 하기 위해 가장 가까운 판매점에 관한 정보를 얻으려면, 현지 대리점 및 공급업체에 문의하시기 바랍니다.

보증 규정

- Plustek 스캐너의 한국내 공인 공급원은 (주)신도컴퓨터입니다. (주)신도컴퓨터가 공급한 Plustek 스캐너를 구매하셨을 때 규정에 따라 사후 보증서비스를 제공받을 수 있습니다.
- 구입한 스캐너를 제 3 자에게 임의로 양도하였을 경우에는 무상 보증 서비스를 받으실 수 없습니다. 제 3 자에게 스캐너를 양도할 경우에는 구입에 관련된 서류와 본 보증 규정서를 반드시 제공해 주십시오.
- 사고, 자연 재해, 파손, 부적절한 사용, 과도한 사용, 열악한 작동 환경, 제공된 스캐닝 프로그램의 변경, 다른 장비로 인한 영향, 스캐너 장비 개조 등으로 인한 스캐너 장애에는 무상 보증 서비스가 제공되지 않습니다.

이 스캐너 제품을 스캐닝 용역 등과 관련된 업무에 사용할 경우 무상 보증 서비스가 제공되지 않습니다.