

# Guida rapida serie OpticFilm



A2F-1091000-0

## 1 Contenuto confezione e collegamento

Scan me—Installazione e guida video

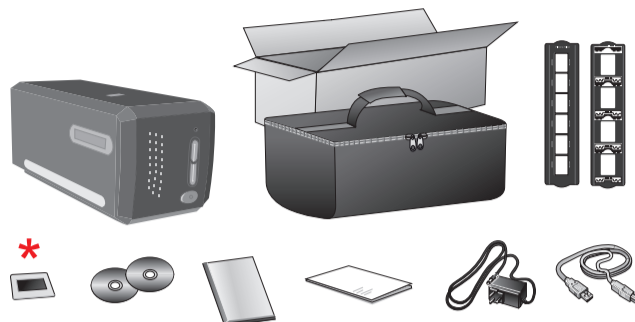

\* Target IT-8 35 mm (Solo per modello OF8200i Ai)

## Posizionamento originali sui supporti porta pellicole

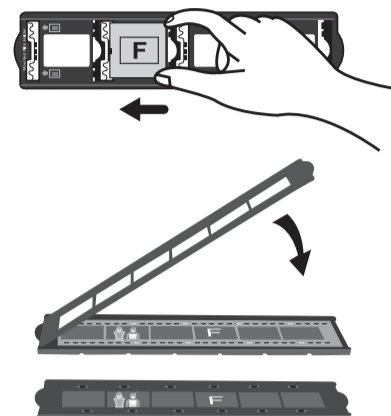

## 2 Installazione del software

Per l'installazione del software in assenza del lettore di CD/DVD, si prega di far riferimento alla sezione **Per Mac/PC senza lettore di CD/DVD** che si trova sul retro della presente guida.

Inserire il CD del prodotto e lanciare il software.

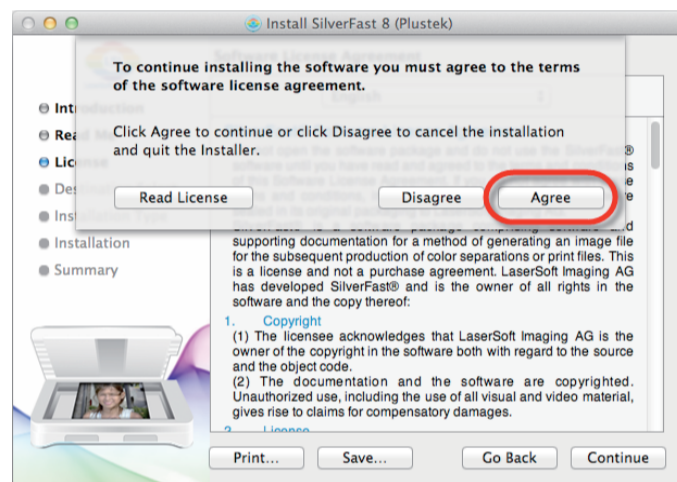
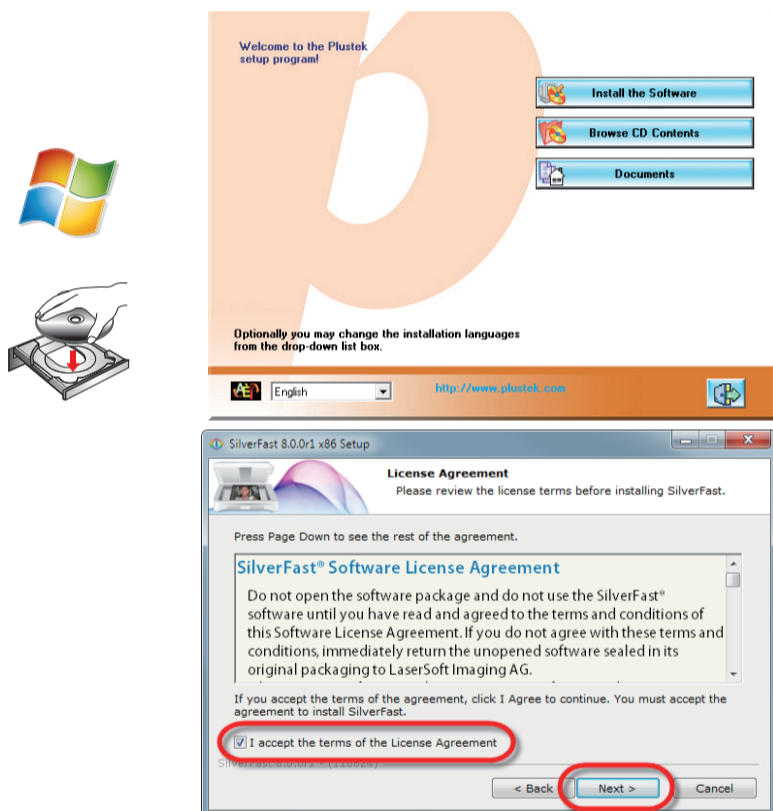

\* Su Mac OS non è necessaria l'installazione dei driver dello scanner. I driver, infatti, vengono installati insieme a SilverFast.

## 3 Attivazione di SilverFast

1. Controllare la sorgente (Image Source) e selezionare la lingua, quindi, cliccare su Start.



Se Image Source appare vuoto, si prega di controllare che lo scanner compaia nella lista dei dispositivi nella sezione [Imaging Devices] su [Device Manager].

2. Inserire nome e cognome e il numero seriale e poi cliccare su Unlock.

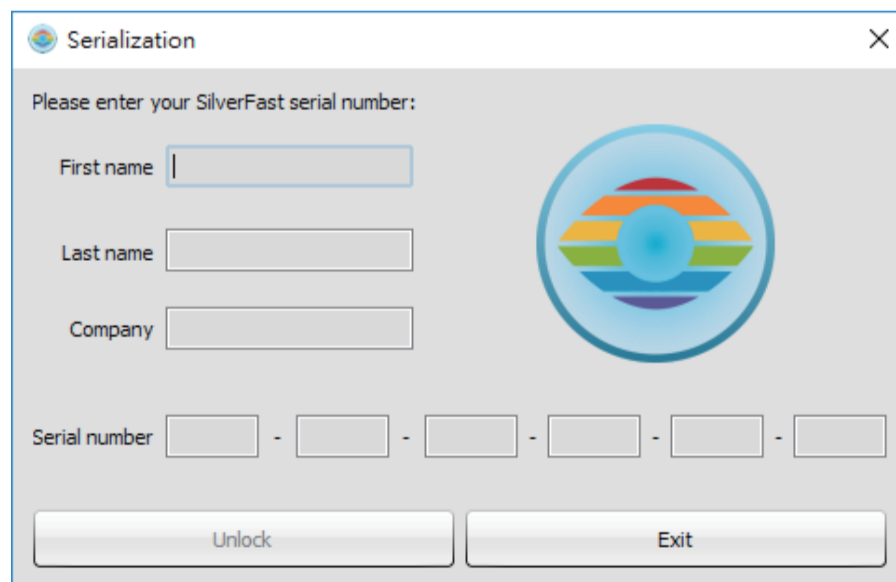

\* Il DVD-ROM di SilverFast deve rimanere all'interno del lettore durante il processo di attivazione.



Il numero seriale di SilverFast è situato sul frontale della confezione del DVD-ROM.

## Per Mac/PC senza lettore di CD/DVD



Per installare il software in assenza del lettore CD/DVD:

1. Andare sul sito <https://plustek.com/usa/support/drivers-anddownloads.html> per scaricare e installare i driver dello scanner.
2. Andare sul sito <https://www.silverfast.com/> per scaricare e installare SilverFast.



Per installare il software in assenza del lettore CD/DVD:

Andare sul sito <https://www.silverfast.com/> per scaricare e installare SilverFast e i driver dello scanner.

1. Andare su <https://www.silverfast.com/>, cliccare Downloads > Demos.

2. Cliccare SilverFast – Scanner Software.

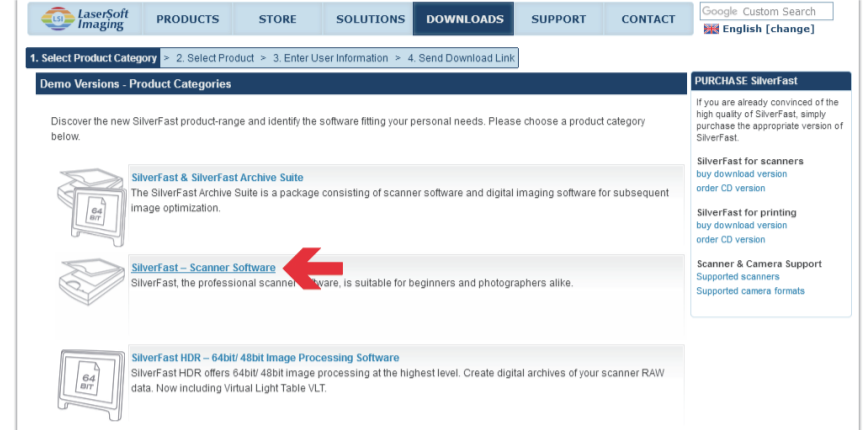
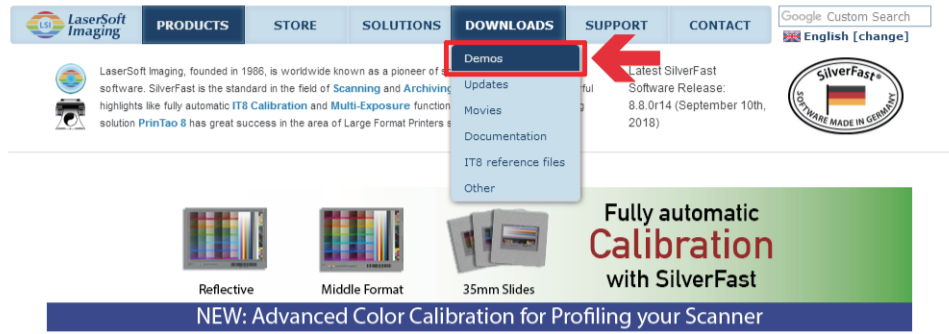

3. Selezionare Manufacturer (Fabbricante), Product (Prodotto), Language (Lingua) e Operating system (Sistema operativo) e cliccare Show Downloads.

4. Cliccare SilverFast 8 (Demo) per scaricarlo.

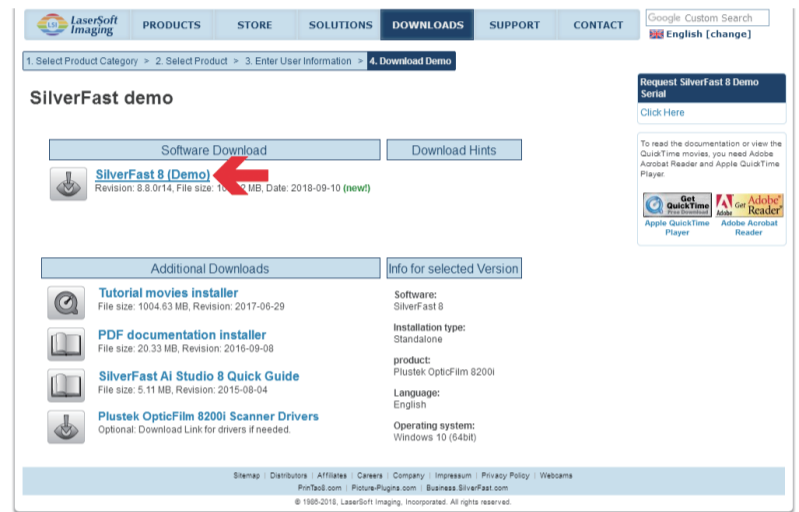
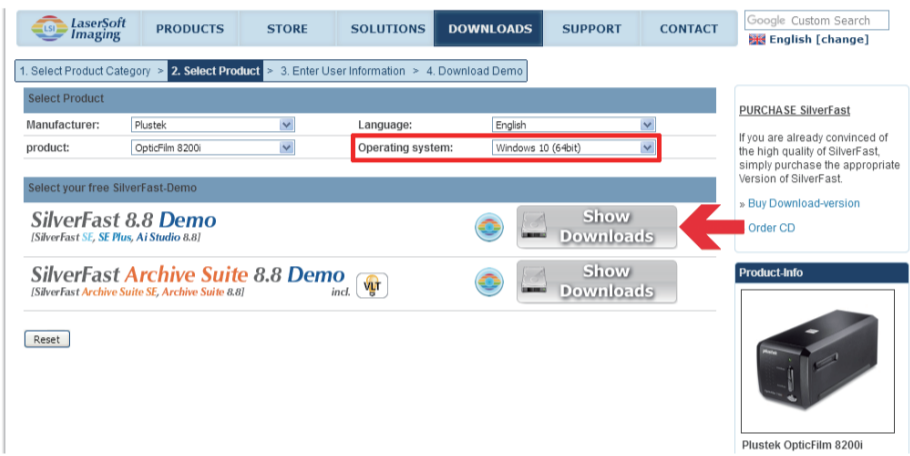

\* Selezionare il sistema operativo dalla lista a discesa.

## Utilizzare SilverFast in assenza del lettore CD/DVD:

1. Andare su <https://www.silverfast.com/>, cliccare su Support > Support Assistant (FAQ).
2. Cliccare su My Computer does not have a CD drive.

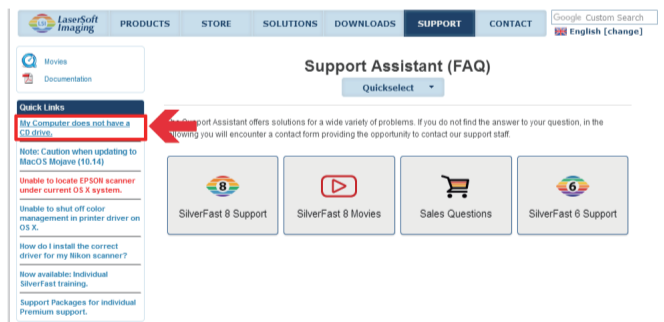
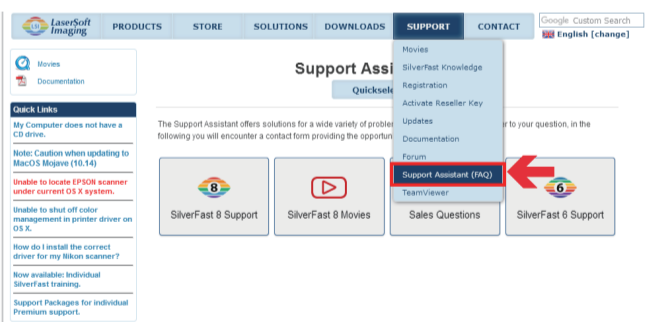

Questa procedura comporterà la sostituzione dell'attuale codice seriale con uno NUOVO.

**Attenzione**

L'attuale codice seriale non sarà più valido.

E' necessario conservare con cura il nuovo codice seriale per poter comunicare in futuro con LaserSoft Imaging.

## FAQ

1. Per quale ragione non è possibile avviare il software SilverFast?  
Controllare che Image Source sia vuoto e nel caso:  
a. Controllare che il cavo USB e quello di alimentazione siano collegati in modo corretto.  
b. Controllare che lo scanner compaia nella sezione [Imaging Devices] su [Device Manager].
2. Come posso effettuare il reset del software SilverFast?  
a. Cliccare su [Service Dialog] presente nella schermata di Benvenuto di SilverFast.  
b. Selezionare [Software reset] per resettare il software alle impostazioni di fabbrica. (Tutte le impostazioni salvate andranno perdute.)
3. La funzionalità iSRD non è disponibile per i film in bianco e nero?  
iSRD è disponibile con i negativi a colori (sviluppati tramite il processo C41), le diapositive a colori (sviluppatate tramite il processo E6) e le prove su carta. A causa dell'argento presente nei tradizionali negativi e nelle diapositive in bianco e nero, l'iSRD non può essere utilizzato con questo tipo di originali.

## Supporto tecnico

### Italia

Orari (Festività nazionali escluse): Dal lunedì al venerdì dalle 9:00 alle 17:00 (Ora locale)  
Web: <http://plustek.com/it/support/technical-support-form.html>  
Per maggiori informazioni si prega di visitare il sito del produttore.

### USA/CA

+1 714-670-7713  
9am to 5:30pm, Pacific Time, Monday through Friday  
For detailed information, please visit product website.

### United Kingdom

0125-674-1513  
9am-16pm, Monday through Friday  
For detailed information, please visit product website.